

MINISTÈRE DES TRANSPORTS

Luxembourg, le 18 janvier 2005
19-21, Boulevard Royal
L-2910 Luxembourg
Tél. 478-1 – Télécopieur 241 817 – Télex 1465 CIVAIR LU

REFERENCE: e13*94/20*94/20*1411*02

ANNEXES: Documentation technique

Certificat de réception CE par type
EC Type-Approval Certificate

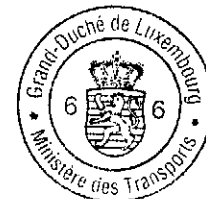

Communication concernant: ⁽¹⁾
Communication concerning:

- **la réception**
- ~~type approval~~
- **l'extension de la réception**
- extension of type approval
- **le refus de la réception**
- ~~refusal of type approval~~
- **le retrait de la réception**
- ~~withdrawal of type approval~~

d'un type d'élément de construction visé par la directive 94/20/CE.
of a type of a component with regard to Directive 94/20/EC

Numéro de réception²:
Approval number:

e13*94/20*94/20*1411*02

Raison(s) de l'extension:
Reason(s) for extension:

- Abaissement de la position de boule chez le modèle FORD Fusion de 5mm due à la modification constructive des panneaux latéraux;
- Modifications rédactionnelles.

Section I
Section I



- 0.1. Marque (raison sociale du constructeur) :** WESTFALIA
Make (trade name of manufacturer) :
- 0.2. Type:** 307 283
Type:
- Description(s) commerciale(s) générale(s):** Sans objet
General commercial description(s):
- Version(s)/Variante(s):** Sans objet
Version(s)/Variante(s):



- 0.3. Moyens d'identification du type, tels que marqués sur l'élément de construction:³**
Means of identification of type, if marked on the component: Voir point 0.7.
- 0.3.1. Emplacement de ce marquage:**
Location of that marking: Voir point 0.7.
- 0.5. Nom et adresse du constructeur:**
Name and address of manufacturer: WESTFALIA-AUTOMOTIVE GmbH & Co. KG
Am Sandberg 45
D-33378 Rheda-Wiedenbrück
- 0.7. Dans le cas de composants et d'entités techniques, emplacement et procédé de fixation de la marque de réception CEE:**
In the case of components and separate technical units, location and method of affixing of the EEC type-approval mark: Sur la plaque du constructeur (marquage estampé ou autocollant), fixée sur le côté inférieure du tuyau transversal
- 0.8. Adresse(s) de l'(des)usine(s) d'assemblage:**
Address(es) of assembly plant(s): WESTFALIA-AUTOMOTIVE GmbH & Co. KG
Am Sandberg 45
D-33378 Rheda-Wiedenbrück

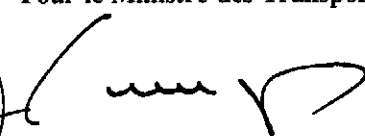
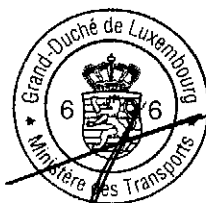

Section II
Section II

- | | | |
|----|--|---|
| 1. | Informations supplémentaires (s'il y a lieu):
Additional information (where applicable): | Voir appendice |
| 2. | Autorité déléguée :
Assigned authority : | <i>Société Nationale de Certification et d'Homologation</i>
<i>L-5230 Sandweiler</i> |
| | Service technique responsable de de l'exécution des essais:
Technical service responsible for carrying out the tests: | APPLUS+
Automotive Technology Luxembourg
B.P.11
L-6901 Roodt-sur-Syre |
| 3. | Date du rapport d'essai:
Date of test report: | 07.01.2005 |
| 4. | Numéro du rapport d'essai:
Nº of test report: | 10FA55869C |
| 5. | Remarques (s'il y a lieu):
Remarks (if any): | sans objet |
| 6. | Lieu:
Place: | Luxembourg |
| 7. | Date:
Date: | 18 janvier 2005 |
| 8. | Signature:
Signature: | <p align="center">Pour le Ministre des Transports</p>  <p align="center">Paul SCHMIT
Commissaire du Gouvernement</p> |
| | |   |
| 9. | L'index de l'ensemble des renseignements déposé chez l'autorité de réception, qui peut être obtenu sur demande, est joint.
The index to the information package lodged with the approval authority, which may be obtained on request, is attached. | Voir index du dossier de réception ci-joint |

¹ Biffer la mention inutile
Delete where not applicable

² Le numéro de réception CEE par type figurant sur le présent document doit comporter tous les symboles décrits à l'annexe VII de la directive 70/156/CEE, telle que modifiée en dernier lieu par la directive 92/53/CEE. L'élément de construction proprement dit doit être marqué conformément aux prescriptions de la directive particulière applicable.

The EEC type-approval number appearing on this document shall consist of all sections outlined in Annex VII to Directive 70/156/EEC, as last amended by Directive 92/53/EEC. The component itself shall be marked as prescribed in the relevant separate Directive.

³ Si les moyens d'identification du type comprennent des symboles ne convenant pas pour décrire les types d'éléments de construction couverts par la présente fiche de réception, ces symboles doivent être représentés dans la documentation par le symbole "?" (p.e.: ABC??123??).

If the means of identification of type contains characters not relevant to describe the component types covered by this type-approval certificate, such characters shall be represented in the documentation by symbol : "?" (e.g.: ABC??123??).

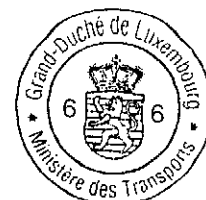

Appendice
Appendix

relatif au certificat de réception CEE N° e13*94/20*94/20*1411*02
concernant la réception de dispositif d'attelage mécanique visés par la directive 94/20/CE.
to EC type-approval certificate N° e13*94/20*94/20*1411*02
concerning the type-approval of mechanical coupling devices with regard to Directive 94/20/EC.

- | | | |
|-------------|--|--|
| 1. | Informations supplémentaires:
Additional information: | |
| 1.1. | Catégorie du type d'attelage :
Class of the type of coupling : | A50-X |
| 1.2. | Catégories ou types de véhicules auxquels le dispositif est destiné ou limité :
Categories or types of vehicles for which the device is designed or restricted : | M1 & N1 |
| 1.3. | Valeur D maximale:
Maximum D-value: | 6,3 kN |
| 1.4. | Charge d'appui verticale S maximale sur l'attelage:
Maximum vertical load S at the coupling point: | 75 kg |
| 1.5. | Charge U maximale sur la sellette d'attelage:
Maximum load U at the fifth wheel coupling point: | Sans objet |
| 1.6. | Valeur V maximale:
Maximum V-value: | Sans objet |
| 1.7. | Instructions concernant le montage du type d'attelage sur le véhicule et photographies ou schémas des points de fixation sur le véhicule, fournis par le constructeur; informations complémentaires si l'utilisation du type d'attelage est limitée à des véhicules particuliers :
Instructions of attachment of the coupling type to the vehicle and photographs or drawings of the fixing points at the vehicle given by the manufacturer; additional information if the use of the coupling type is restricted to special types of vehicles : | Une instruction de montage et d'emploi sont jointes à chaque dispositif d'attelage. Les dispositifs destinés au montage en série dans la construction de véhicules ou de carrosseries ne doivent pas être nécessairement accompagnés d'une instruction de montage et d'emploi. |
| 1.8. | Informations sur le montage de supports ou de plaques de montage spécifiques:
Information of the fitting of special towing brackets or mounting plates: | Le dispositif d'attelage ne peut être fixé qu'aux points de fixation prévus et autorisés par le constructeur du véhicule et avec les moyens de fixation éventuellement prévus. |
| 5. | Remarques:⁴
Remarks: | Sans objet |



Note explicative et récapitulative des extensions réalisées
Explanatory and recapitulatory note of delivered extensions

Extension I du 17.06.2003

- Nouvelle variante;
- Changement de nom du service technique;
- Modifications rédactionnelles.

Extension II du 18.01.2005

- Abaissement de la position de boule chez le modèle FORD Fusion de 5mm due à la modification constructive des panneaux latéraux;
- Modifications rédactionnelles.

⁴ Y compris des informations concernant la possibilité d'utiliser des sellette d'attelage pour le guidage forcé de semi-remorques.
Including the information concerning the use of the fifth wheel coupling for the control of semi-trailers.

MINISTÈRE DES TRANSPORTS

Luxembourg, le 18 janvier 2005
19-21, Boulevard Royal
L-2910 Luxembourg
Tél. 478-1 – Télécopieur 241 817 – Télex 1465 CIVAIR LU

REFERENCE: e13*94/20*94/20*1411*02

ANNEXES: Documentation technique

Index du dossier de réception
Index to type-approval

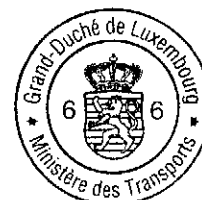

	Numéro de réception: Approval number:	e13*94/20*94/20*1411*02
	Révision: Revision:	00
	Marque de fabrique ou de commerce: Trade name or mark:	WESTFALIA
	Type: Type:	307 283
1.	Procès-verbal d'essai: Test report:	10FA55869C
	- Rapport technique:	Page 1 & 2;
	- Index du dossier:	Annexe A – Page 1;
	- Rapport d'essais:	Annexe B – Page 1;
	- Informations techniques:	Annexe L – Page 1, 2.
2.	Dossier du constructeur: Report of the manufacturer:	307 283
	- Fiche de renseignements:	Page 001, 002;
	- Dessins du dispositif d'attelage:	Page 003, 004.
3.	Autres documents annexés: Other documents annexed:	Sans objet
4.	Date de délivrance de la réception initiale: Date of issue of initial type approval:	10.04.2003
5.	Date de la dernière délivrance de pages révisées: Date of last issue of revised pages:	Sans objet
6.	Date de la dernière délivrance d'une réception révisée: Date of last extension:	18.01.2005



Alle Rechte für eine
Schulzeichnung vorbehalten
Datum 04.01.05
Bearb. Dröcker
Benennung Ford Fusion
Zeichnungs-Nr. 307 289 600 001 A1

ANNEX: C
DOSSIER / PAGE
FA55869 C004

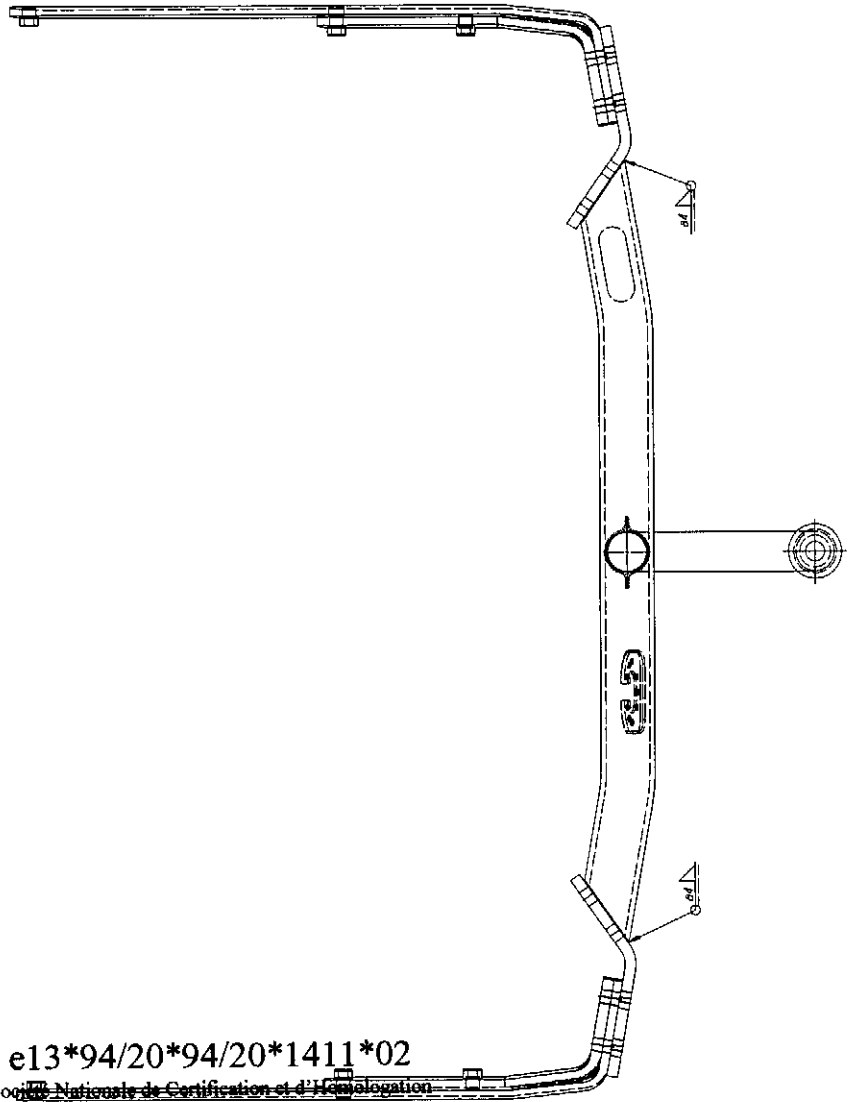
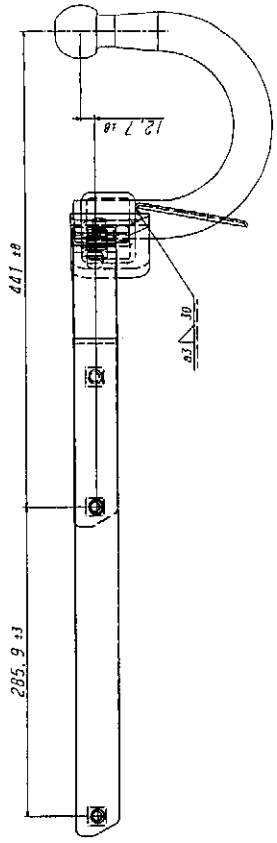
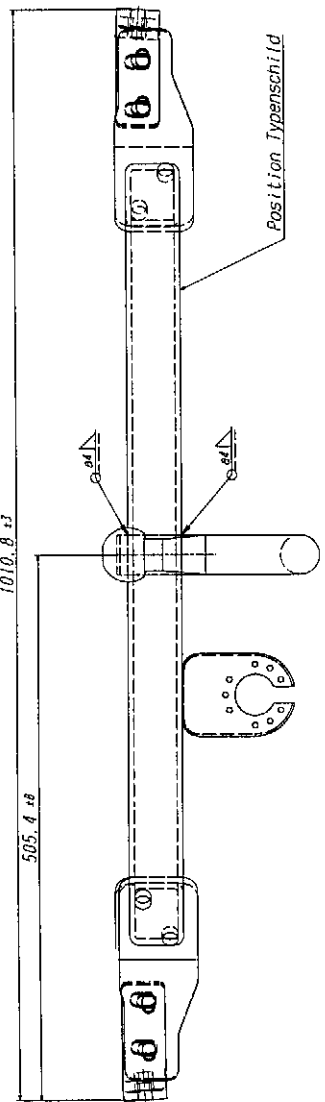

e13*94/20*94/20*1411*02
Société Nationale de Certification et d'Homologation
L-5201 SANDWEILER (Luxembourg)
Organisme accrédité OLAS EN 45011
Accréditation N° 5/001 (Portée communiquée sur demande)